

Datenblatt - IFL 10-30L-10TP

Induktiver Näherungsschalter / Gehäusebauform: Zylinder, Gewinde / IFL - M30

 Vorzugstyp

- Bauform M30
- Metallgehäuse
- DC 3-Leiter
- Lange Bauform

(Die Abbildung kann vom Original abweichen!)

Bestelldaten

Produkt-Typbezeichnung	IFL 10-30L-10TP
Artikelnummer	101126987
EAN Code	4030661050751
eCl@ss	27-27-01-01

Allgemeine Daten

Produkt-Name	IFL - M30
Vorschriften	IEC/EN 60947-5-2; DIN VDE 0660-208
Richtlinienkonformität (J/N) 	Ja
Betriebsmittel-Schutzklasse	keine
Werkstoffe	
- Werkstoff des Gehäuses	Messing
- Werkstoff der Mutter	Messing
- Werkstoff des Kabelmantels	PVC
- Werkstoff der aktiven Fläche	Kunststoff
Gehäusebeschichtung	vernickelt
Gehäusebauform	Zylinder, Gewinde
Gewicht	200 g

Mechanische Daten

Ausführung des elektrischen Anschlusses	Kabel
Leitungslänge	2 m

Leitung mit Tülle (J/N)	Ja
Leitungsquerschnitt	3 x 0,34 mm ²
mechanische Einbaubedingungen	bündig
Schaltabstand S _n	10 mm
Reduktionsfaktor 1 erfüllt (J/N)	Nein
Schutzbeschaltung	Induktionsschutz, Verpolungsschutz, Überlast- und Kurzschlusschutz
Druckfest (J/N)	Nein
Anzugsdrehmoment für Muttern	SW 36 max. 3000 Ncm

Umgebungsbedingungen

Umgebungstemperatur	
- min. Umgebungstemperatur	-25 °C
- max. Umgebungstemperatur	+70 °C
Schutzart	IP67 gemäß IEC/EN 60529

Elektrische Daten

Ausführung des Schaltelementes	Schließer (NO)
Anzahl der Leiter	3 St.
Spannungsart	DC, Gleichstrom
Versorgungsspannung U _B	
- min. Versorgungsspannung	10 V
- max. Versorgungsspannung	30 V
Schaltfrequenz	ca. 200 Hz
Spannungsfall U _d	ca. 1,2 V (200 mA)
Bemessungsbetriebsstrom I _e	200 mA
Leerlaufstrom I ₀	ca. 3,5 mA (24 V)

Ausgänge

Ausführung des Schaltausgangs	PNP
-------------------------------	-----

LED-Zustandsanzeige

LED-Zustandsanzeige (J/N)	Ja
- gelbe LED	

ATEX

Explosionsschutz-Kategorie für Gas	keine
Explosionsschutz-Kategorie für Staub	keine

Abmessungen

Abmessungen des Sensors	
- Länge des Sensors	100 mm
- Durchmesser des Sensors	M30

Hinweis

Statt der Muttern kann auch eine Klemmschelle geliefert werden.

Kontaktbild

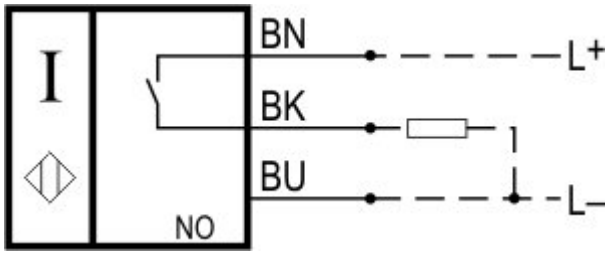

Hinweis zum Kontaktbild

- zwangsöffnender Öffnerkontakt
- betätigt
- unbetätigt
- Schließerkontakt
- Öffnerkontakt

Typenschlüssel

IFL (1)-(2)(3)-(4)(5)(6)(7)-(8)

(1)	
10	Schaltabstand 10 mm
15	Schaltabstand 15 mm
(2)	
30	Zylinder, Gewinde M30, Metall
300	Zylinder, Gewinde M30, Kunststoff
(3)	
<i>ohne</i>	Standard Bauform
M	Miniatur Bauform
L	Lange Bauform
(4)	
01	Öffner (NC)
10	Schließer (NO)
10/01	Schließer (NO) / Öffner (NC) mit Anschlussraum
11	Schließer (NO) / Öffner (NC) antivalent
(5)	
<i>ohne</i>	Kabel
ST	Stecker
T	Leitung mit Tülle
D	DC 2-Leiter
(6)	
<i>ohne</i>	Standard Steckerversion
2	Alternative Steckerversion
(7)	
N	n-schaltend
P	p-schaltend
(8)	
1310	bis +110°C einsetzbar (<i>Nur für Wechselstrom AC</i>)
2130	bis +130°C einsetzbar, ohne LED-Zustandsanzeige
1766	bis +110°C einsetzbar (<i>Nur für p-schaltend oder n-schaltend</i>)

Montage- und Anschlussanleitung (de, en, fr, it) 79 kB, 05.10.2010

Code: m_fl1p01

Konformitätserklärung (en, de) 232 kB, 05.11.2013

Code: __iflp01

Abbildungen

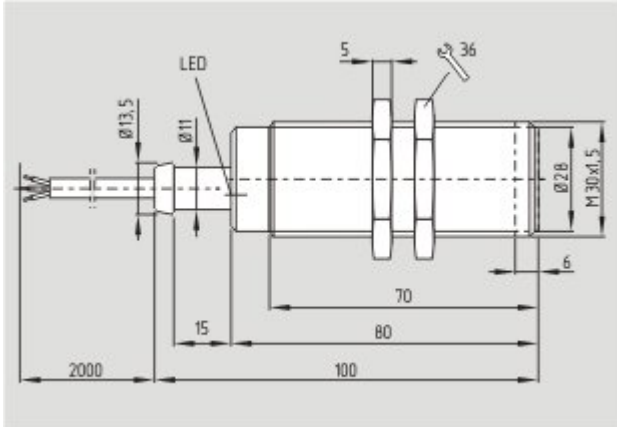

Maßzeichnung (Grundgerät)

Systemkomponenten

Befestigungsmaterial



101068520 - KLEMMSCHELLE H 30

- Zur einfachen Montage der Näherungsschalter mit zylindrischer Bauform $\varnothing 30$ mm oder Gewinde M30

K.A. Schmersal GmbH & Co. KG, Mödinghofe 30, D-42279 Wuppertal

Die genannten Daten und Angaben wurden sorgfältig geprüft. Technische Änderungen und Irrtümer vorbehalten.

Generiert am 08.02.2016 - 11:45:37h Kasbase 3.2.1.F.64I